

# CONGRATULATIONS!

Like thousands of Nomadic Display owners around the world, you now own the highest quality portable/modular display. Your Nomadic Instand is specially designed to give you the ultimate in versatility. Classic (curved) and Plus (straight) frame systems fully integrate to meet your growing exhibit demands. Your 100% satisfaction is guaranteed by Nomadic.



## The "No Questions Asked" Lifetime Warranty

Your Instand frame is guaranteed for life. If it ever fails to function — for any reason — Nomadic Display will repair it free of charge for as long as you own it. Be sure to complete and return the enclosed warranty card.

## Made by Nomadic Display

Superior in design and strength, your Nomadic Display is built in Nomadic's own manufacturing plants in the U.S. and Ireland. We use only premium grade materials and take pride in maintaining the highest standards of craftsmanship. Your display is delivered to you packed for maximum protection and quick assembly.



## Nomadic Cares, Please Recycle

All Nomadic aluminium frames, cases, and packaging can be recycled.

We recommend that you assemble and repack your display prior to your first event. It is important to follow each step in the order indicated. If you need additional assistance or have any questions, please call your nearest Nomadic LifeLine:

**Ireland/Europe:**  
+ 353.1.208.7261

**North America:**  
800.732.9395

**United Kingdom:**  
07699 734215

## Proper Care & Maintenance of your Nomadic Display

- Store display upright at room temperature
- Do not subject to extreme heat or cold
- Do not leave display in direct sunlight or trunk of auto
- Return display to room temperature before handling
- Avoid extreme bending of Panels or permanent creasing will occur
- Use fabric brush (supplied) to remove dust from FabriColor Panels

## Setting Up Your Display

### REMEMBER –

**Read the complete instructions about your Instand product before assembling. If you need additional assistance or have any questions, please call the nearest Nomadic LifeLine.**

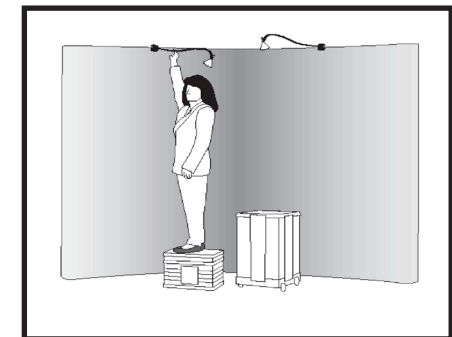
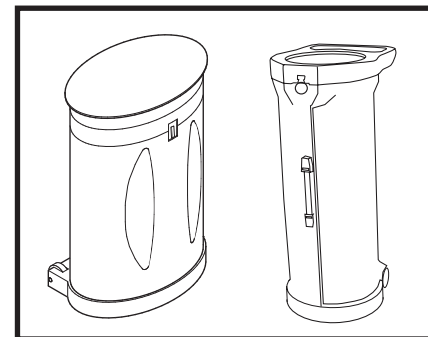
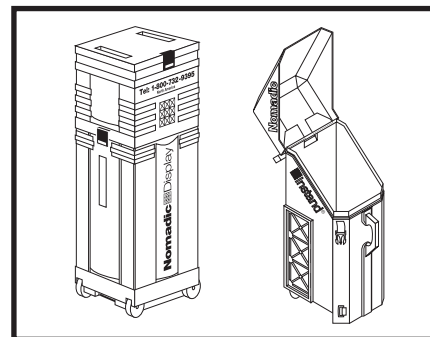

Rolluxe Case top serves as a built-in step stool to facilitate hanging and adjusting lights or graphics.

## Setting Up Your Display



Place frame with red studs facing front.

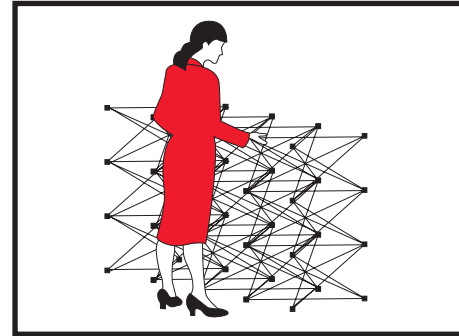

Grasp two top centre hubs and lift frame open to shoulder height. Handle frame at hubs only.

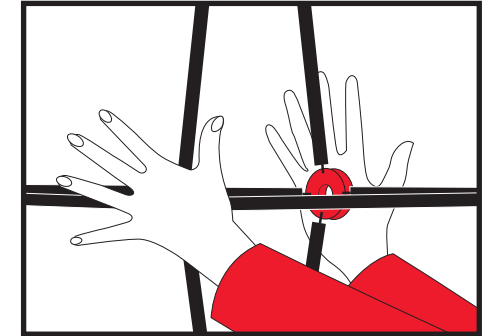

Press front and back hubs in the centre of the frame until Instand locks into position. (Front and back hubs do not meet.)

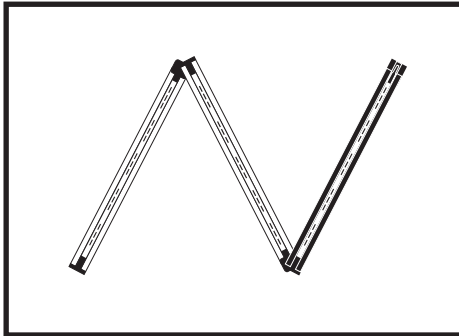

Unfold connected strut ensuring magnets are facing the same direction...

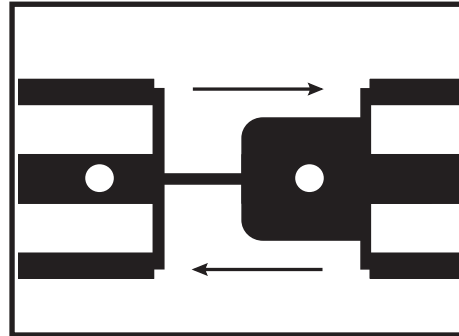

...and connect bottom two sections by joining as illustrated.

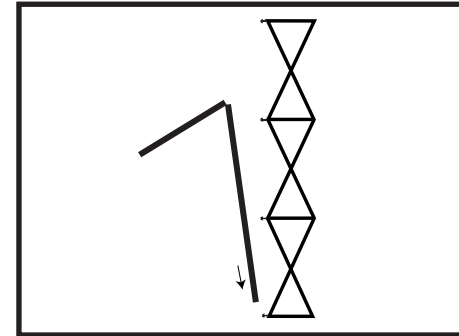

Slide bottom of connected strut onto the red stud at the bottom of the frame.

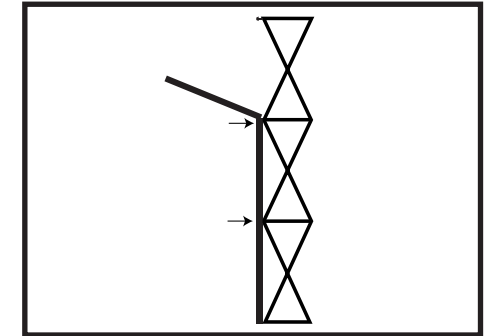

Snap next two connectors onto studs on frame.

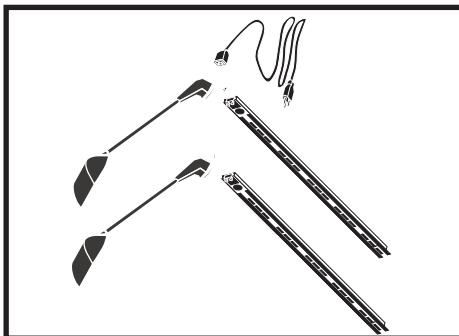

Attach lights to top of struts. Swivel fixtures to adjust position. Run cord behind display.

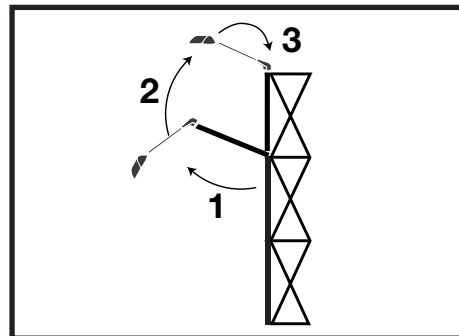

Rotate top section of strut up and slide down onto top stud.

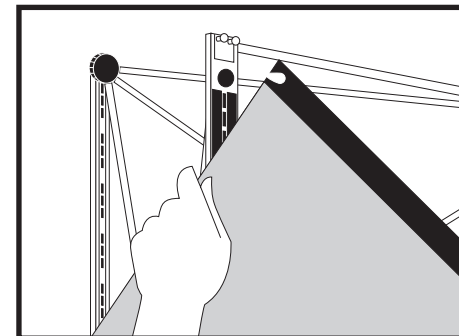

Hang all top panels and full size panels first. Lift onto studs on top of frame. Hook one side then the other. Gradually release downward to bond magnets.

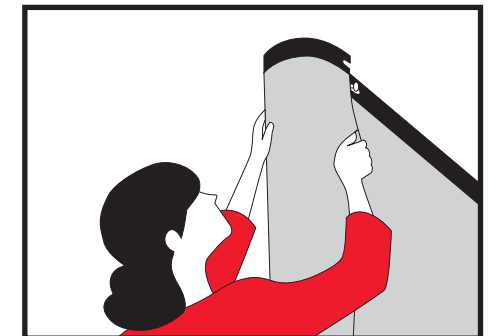

Bow endcaps and lift onto studs on top of both sides of frame. For hinged panels hook one side then the other. Slide hands along length of panel to bond magnets.

# Herzlichen Glückwunsch!

Mit dem Kauf eines Nomadic Displays treten Sie dem immer größer werdenden Kreis von Eigentümern tragbarer Displaysysteme von allerbesten Qualität bei. Durch sein ausgezeichnetes Design ermöglicht Ihnen das Nomadic Instand einen höchst vielseitigen Gebrauch. Das gebogene sowie das flache Display sind flexible Systeme, die Ihren wachsenden Ansprüchen gerecht werden. Nomadic garantiert Ihnen vollste Zufriedenheit mit diesem Produkt. Für Ihre 100%-ige Zufriedenheit mit unseren Produkten übernehmen wir die Garantie.



## Die lebenslange "No-Questions" System-Garantie

Ihr Instand Display hat eine lebenslange Garantie, die Sie als Eigentümer des Displays zu jeder Zeit in Anspruch nehmen können. Sollte das Display aus irgendeinem Grund nicht erwartungsgemäß funktionieren, wird Nomadic Display es kostenlos für Sie reparieren. Füllen Sie dazu bitte den anliegenden Garantieschein aus und schicken Sie ihn sobald wie möglich ab.

## Von Nomadic Display hergestellt

Nomadic Displays hochwertiges Design und die hervorragende Produktstabilität werden nur in den eigenen Herstellungswerken in den U.S.A. und in Irland erzielt. Wir arbeiten ausschließlich mit hochwertigem Qualitätsmaterial und sind stolz auf unsere Wertarbeit, die hohen Anforderungen gerecht wird. Ihr Display wird Ihnen sicher verpackt geliefert und ist leicht aufzubauen.



## Recycling: Nomadic ist umweltbewußt

Nomadic Aluminiumrahmen und -theben können durch Recyclingverfahren wieder aufbereitet werden.

Vor Ihrer ersten Ausstellung sollten Sie Ihr Display probeweise einmal auf- bzw. abgebaut haben. Dazu ist es wichtig, daß Sie jeden Schritt der Reihe nach durchführen. Falls Sie zusätzlich Hilfe benötigen oder weitere Fragen haben, rufen Sie bitte unsere nächstliegende Nomadic Hotline an:

**Irland/Europa:**  
+ 353.1.208.7261

**Nordamerika:**  
800.732.9395

**Großbritannien:**  
07699 734215

## Pflege und Instandhaltung Ihres Nomadic Displays

- Display in aufrechter Position bei Zimmertemperatur lagern
- Extreme Hitze- und Kälteeinwirkung vermeiden
- Display, Bahnen und Zubehör nicht der direkten Sonne aussetzen oder im erhitzten Kofferraum lassen.
- Display, Bahnen und Zubehör vor dem Zusammensetzen bei Raumtemperatur lagern
- Panele nicht knicken oder stark biegen, da es zu bleibenden Knicken im Material kommen kann
- Verwenden Sie eine Kleiderbürste (mitgeliefert), um Staub von den FabriColor-Panels zu entfernen

## Aufstellung Ihres Displays

Denken Sie daran –

Lesen Sie vor dem Zusammenbau die komplette Anleitung zu Ihrem Instand-Produkt. Wenn Sie weitere Hilfe benötigen oder eine Frage haben, rufen Sie bitte bei der nächsten Nomadic LifeLine an.

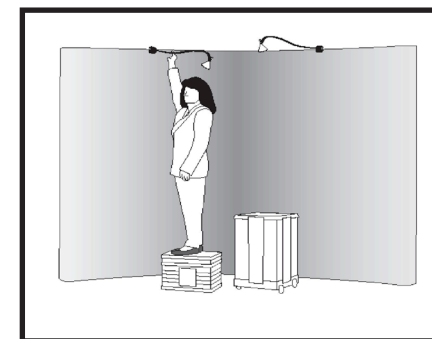
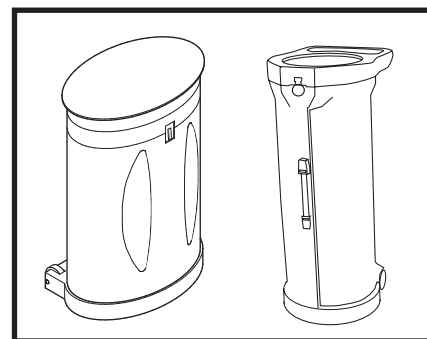
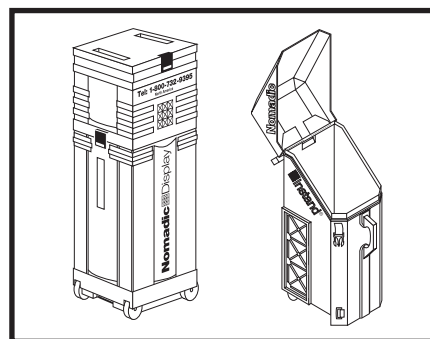

Der Deckel des Rolluxe-Containers kann als eine Steighilfe verwendet werden, um das Aufhängen von Panels zu erleichtern.

## Aufstellung Ihres Displays



Stellen Sie den Rahmen mit den roten Bolzen nach vorne.

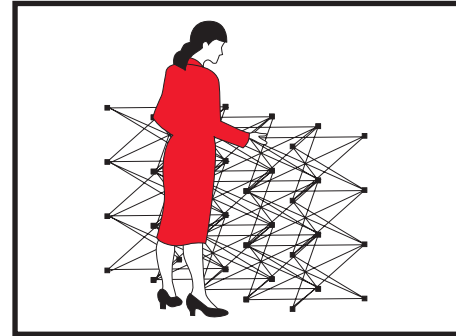

Greifen Sie die beiden Mittelnaben, heben Sie den Rahmen an und öffnen Sie ihn bis auf Schulterhöhe. Fassen Sie den Rahmen nur an diesen Mittelnaben an.

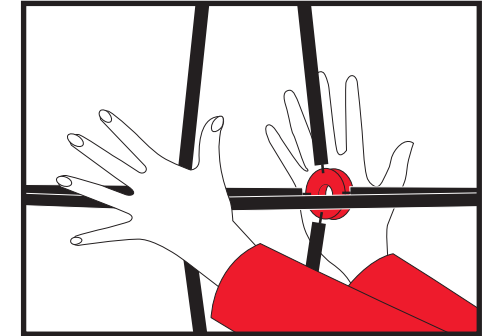

Drücken Sie die Naben vorne und hinten zur Mitte des Rahmens, bis der Instand in seiner Position fixiert ist. (Die Naben vorne und hinten berühren sich nicht.)

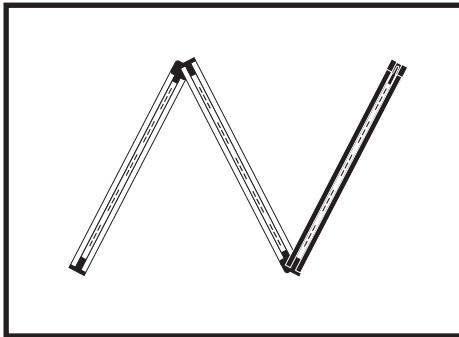

Falten Sie die verbundene Streben auseinander und achten Sie dabei darauf, dass die Magneten in die gleiche Richtung zeigen...

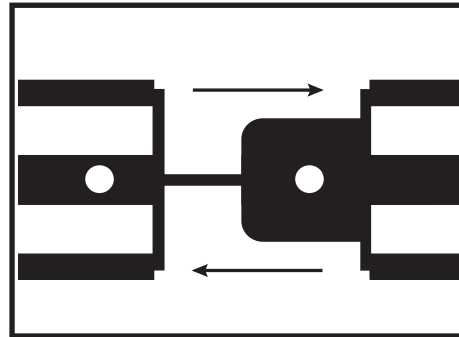

... und lose Teile ineinanderschieben.

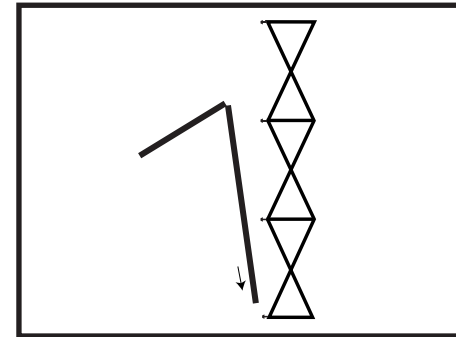

Unteres Ende der Scharnierstrebe in den sich am Fuß des Displays befindlichen roten Stifte schieben.

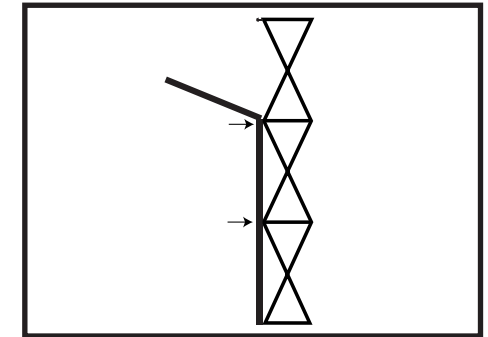

Die zwei mittleren Verbindungen der Schiene auf die Stifte im Display drücken.

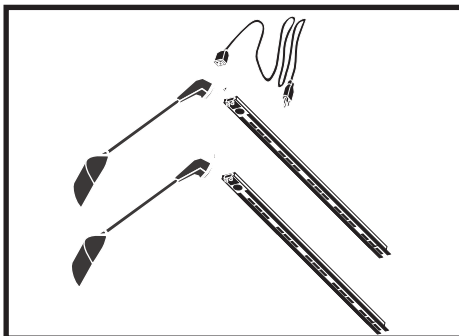

Lampen bei Bedarf am oberen Ende der Schiene anbringen und in die gewünschte Position drehen.

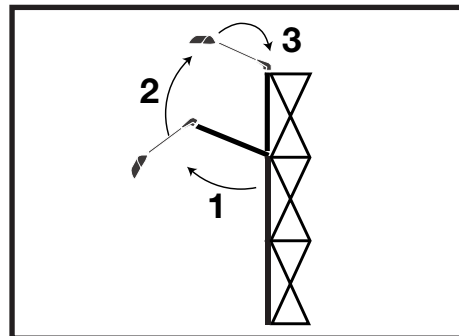

Oberes Schienenteil nach oben ausrichten und in den Stift schieben.

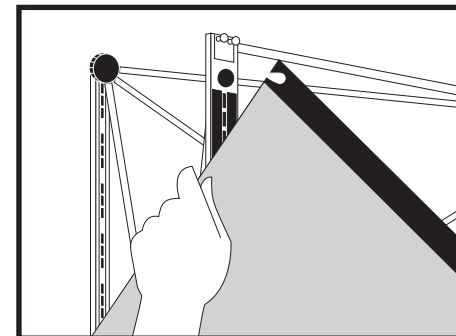

Zuerst werden die oberen Panel und Panelbahnen angebracht, in-dem sie in die Stifte am oberen Ende der Magnetschiene eingehängt werden. Zuerst eine Seite einhängen, dann die andere. Langsam nach unten hin loslassen, bis die Magnete haften.

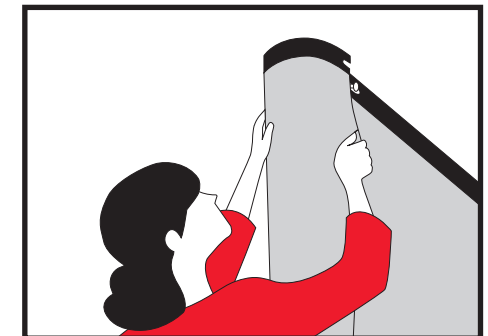

Biegen Sie die Abschlusskappen und setzen Sie diese auf die Bolzen oben auf beiden Seiten des Rahmens. Panels mit Scharnieren erst auf der einen, dann auf der anderen Seite einhängen. Mit den Händen am Panel entlang streichen, um die Magnete anzudrücken.

# Félicitations !

Comme des milliers de clients Nomadic Display dans le monde entier, vous êtes maintenant en possession d'un stand portable/modulaire de toute première qualité. Votre Nomadic Instand est tout spécialement conçu pour vous garantir une exceptionnelle souplesse d'utilisation. Les systèmes de structures plates et incurvées s'intègrent totalement pour s'adapter à l'évolution de vos besoins en matière d'exposition. Nomadic garantit d'autre part votre satisfaction absolue.



## La garantie à vie «sans aucune question».

Votre structure Instand est garantie à vie. Si elle ne fonctionne pas, pour quelque raison que ce soit, Nomadic Display la réparera gratuitement tant que vous en resterez propriétaire. N'oubliez pas de remplir et de renvoyer dès maintenant la carte de garantie ci-jointe.

## Une fabrication Nomadic Display.

D'une conception et d'une résistance exceptionnelles, votre stand Nomadic Display est fabriqué dans les usines Nomadic aux USA et en Irlande. Nous n'utilisons que des matériaux de toute première qualité dans le cadre d'une exécution de très haut niveau dont nous sommes fiers à juste titre. Votre stand est emballé avec le plus grand soin pour un maximum de protection et un assemblage rapide.



## Nomadic pense à notre environnement - Recyclons !

Toutes les structures en aluminium et les valises Nomadic sont recyclables.

Nous vous recommandons de monter et démonter votre stand avant votre première exposition. Il est important d'exécuter chaque opération dans l'ordre indiqué. Si vous avez besoin d'aide ou d'un quelconque renseignement, n'hésitez pas à appeler le numéro Nomadic le plus proche:

### Irlande/Europe:

+ 353.1.208.7261

### Amérique du Nord:

800.732.9395

### Royaume-Uni:

07699 734215

## L'entretien de votre Nomadic Display :

- Entreposer le stand à la verticale à température ambiante.
- Éviter les conditions extrêmes de température.
- Ne pas laisser le stand au soleil ou dans le coffre d'une voiture.
- Ramener le stand à température ambiante avant toute manutention.
- Ne pas trop plier les panneaux pour éviter tout froissement permanent.
- Utilisez la brosse à tissu (fournie) pour enlever la poussière des panneaux FabriColor.

## Installation de votre stand

### N'oubliez pas :

**Il est nécessaire de bien lire les instructions complètes sur votre produit Instand avant tout assemblage. Si vous avez besoin d'une assistance supplémentaire ou avez des questions à poser, appelez le numéro de Nomadic LifeLine le plus proche.**

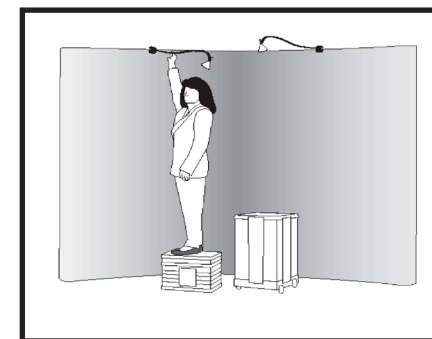
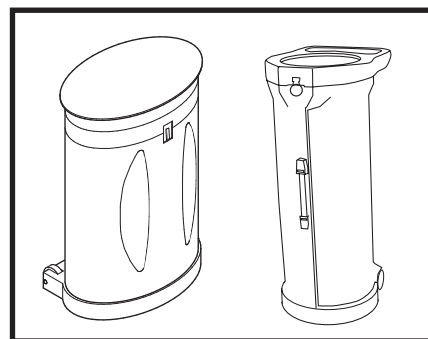
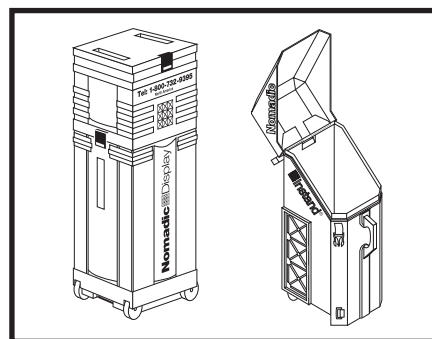

Le couvercle de la valise Rolluxe sert d'escabeau incorporé pour faciliter la pendaison des graphiques.

## Installation de votre stand



Mettre la structure au sol, rotules rouges face à soi.

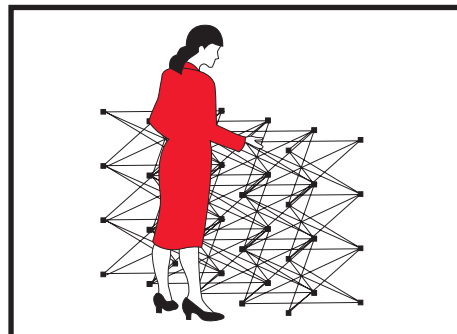

Saisir deux rotules centrales et ouvrir la structure en la soulevant à hauteur d'épaules. Manipuler la structure par les rotules.

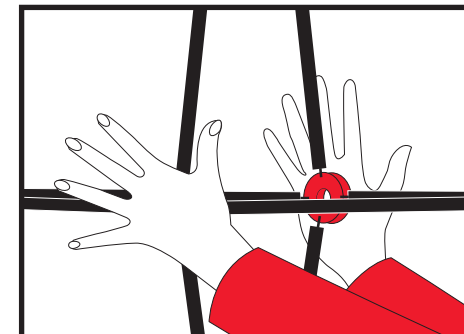

Pour verrouiller la structure Instand en position ouverte, exercer une pression sur les rotules centrales avant et arrière. (Les rotules avant et arrière ne se rejoignent pas.)

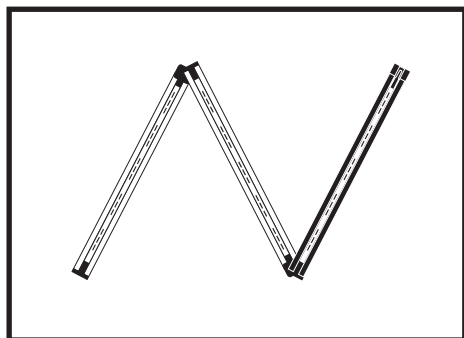

Déplier la crémaillère magnétique en veillant à ce que les aimants soient orientés dans la même direction...

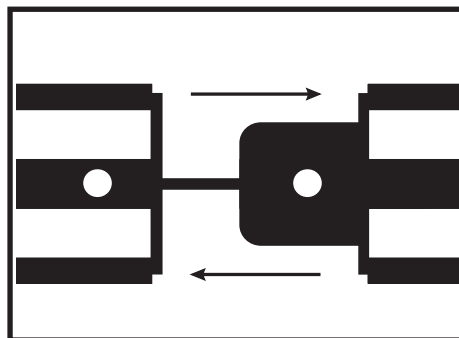

...et raccorder l'extrémité de deux sections comme indiqué sur le croquis.

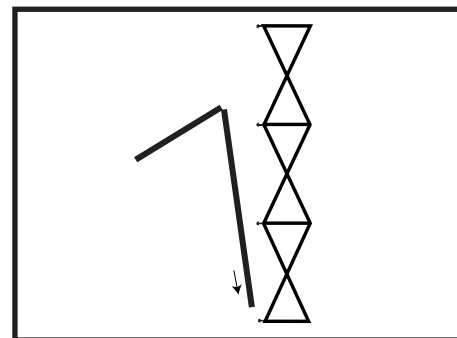

Insérer la partie inférieure des crémaillères dans les taquets situés à la base des structures.

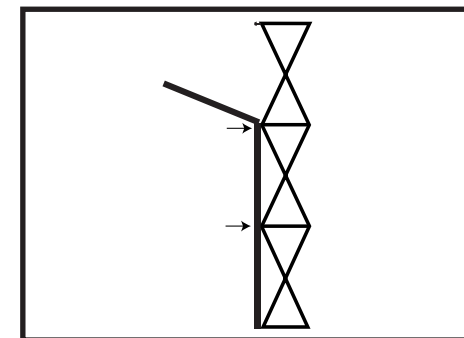

Encliqueter les deux éléments de raccordement suivants sur les structures.

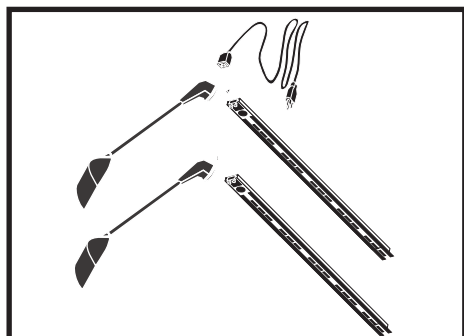

Fixer les éclairages au sommet de la crémaillère. Les faire pivoter pour régler la position.

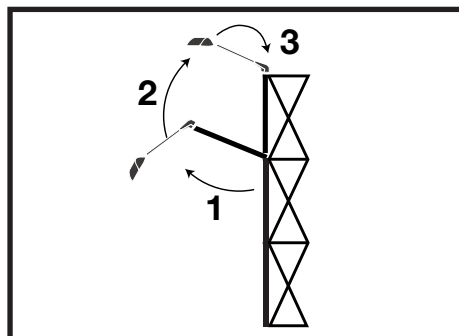

Faire pivoter la partie supérieure de la crémaillère en la levant et l'insérer sur le taquet.

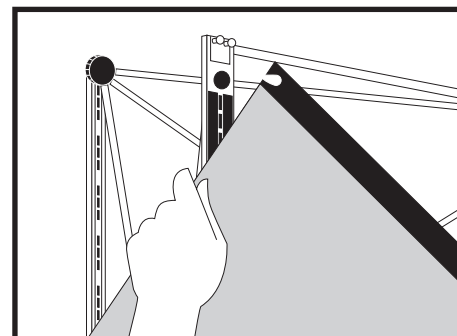

Suspendre d'abord tous les panneaux supérieurs et les bandes entières. Soulever et poser sur les taquets situés au sommet de la structure. Accrocher d'abord un côté, puis l'autre. Appliquer graduellement vers le bas le long des aimants.



Recourber le coffrage et soulever et poser sur les taquets situés au sommet des deux côtés de la structure. Pour les panneaux à charnière, accrochez un côté, puis l'autre. Appliquer graduellement vers le bas le long des aimants.

# ¡Enhorabuena!

Al igual que miles de propietarios de Nomadic Display en todo el mundo, ya dispone usted de un sistema modular portátil de gran calidad. El sistema Nomadic Instand está especialmente diseñado para ofrecerle las últimas innovaciones en versatilidad. Incorpora sistemas con estructura curvas y rectas perfectamente integradas para satisfacer sus necesidades crecientes a la hora de acudir a exposiciones. Nomadic le garantiza una satisfacción completa con su sistema.



## Garantía de por vida "Sin preguntas".

Su estructura Instand viene acompañada de una garantía de por vida. Si, por cualquier motivo, dejase de funcionar alguna vez, Nomadic Display lo reparará sin cargo alguno durante el periodo de tiempo que se encuentre en su propiedad. Asegúrese de cumplimentar y enviar de inmediato la tarjeta de garantía adjunta.

## Fabricado por Nomadic Display.

Su sistema Nomadic Display tiene un diseño y solidez inmejorables y se realiza en las fábricas que Nomadic posee en EEUU e Irlanda. Utilizamos solamente materiales de primera calidad y nos sentimos orgullosos de mantener los niveles más altos de producción. Se lo entregamos perfectamente embalado para facilitar la máxima protección y rapidez de su instalación.



## Nomadic respeta el medio ambiente

La totalidad de las maletas de embalaje y de las estructuras de aluminio de Nomadic son reciclables.

Le recomendamos que antes de asistir a su primera exposición o feria de muestras proceda a montarlo y a ponerlo de nuevo en la maleta. Es importante que siga usted cada paso en el orden que se le indica. En caso de que necesite más ayuda o tenga preguntas que realizar llame al teléfono de Nomadic más cercano:

### En Irlanda/Europa:

+ 353.1.208.7261

### En Norteamérica:

800.732.9395

### Reino Unido:

07699 734215

## Consejos para el mantenimiento y el cuidado adecuados de su Nomadic Display:

- Cuando lo tenga guardado manténgalo en posición vertical y a temperatura ambiente.
- No lo someta a temperaturas muy altas o muy bajas.
- No lo deje expuesto a la luz solar directa o en el maletero del coche.
- Antes de proceder a instalarlo deje que recobre la temperatura ambiente.
- Evite doblar excesivamente los paneles ya que ello puede producir un pliegue permanente.
- Utilice el cepillo textil (suministrado) para limpiar el polvo de los paneles FabriColor.

## Monte su display.

### Recuerde:

**lea todas las instrucciones sobre el producto Instand antes de montarlo. Si necesita ayuda o si tiene alguna duda, póngase en contacto con la línea directa de Nomadic más cercana.**

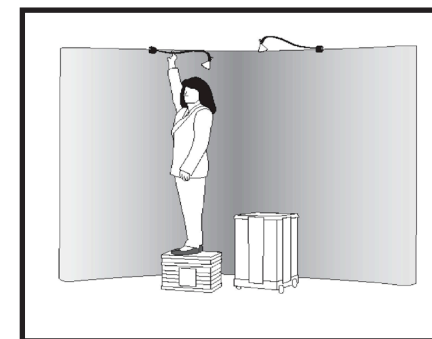
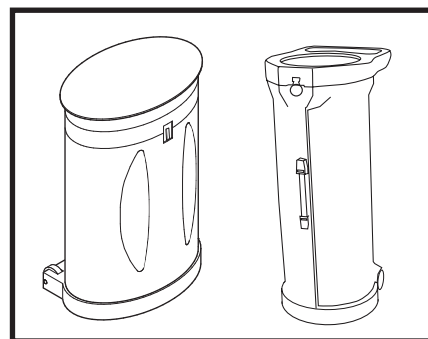
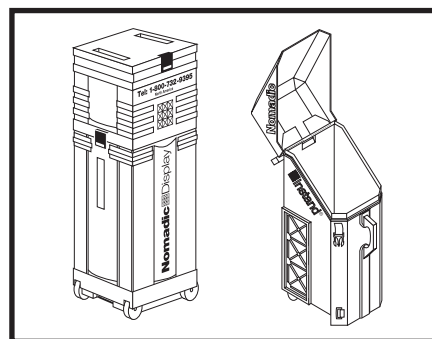

La parte superior de la Caja Rolluxe sirve como pequeño taburete incorporado para facilitar la tarea de colgar gráficos.

## Monte su display.



Coloque la estructura con los bornes rojos hacia delante.

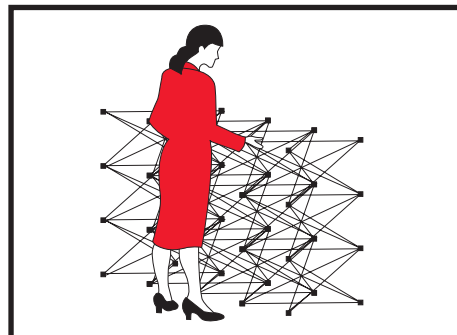

Agarrando dos nudos centrales superiores, levante la estructura abierta hasta la altura de los hombros. Sujete la estructura sólo por los nudos.

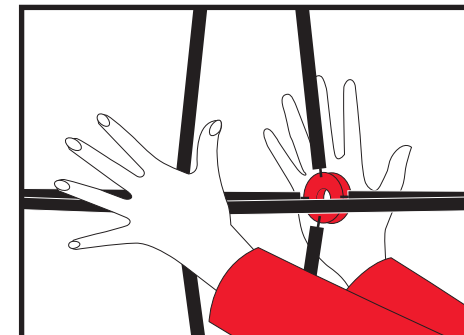

Empuje los nudos anteriores y posteriores hacia el centro de la estructura hasta que Instand quede en posición (los nudos anteriores y posteriores no llegan a tocarse).

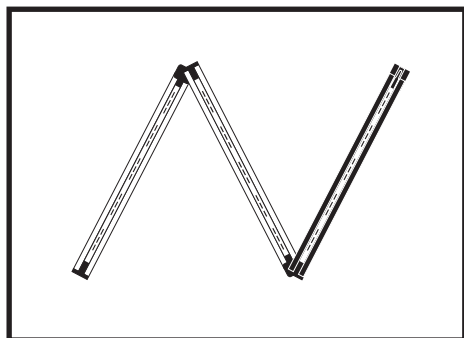

Desdoble las barras conectadas asegurándose de que los imanes apunten todos en la misma dirección

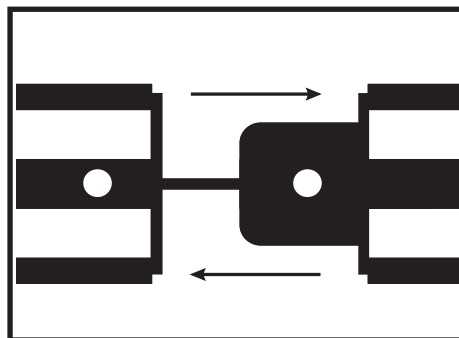

Acople las dos partes inferiores uniéndolas tal como se indica en el dibujo.

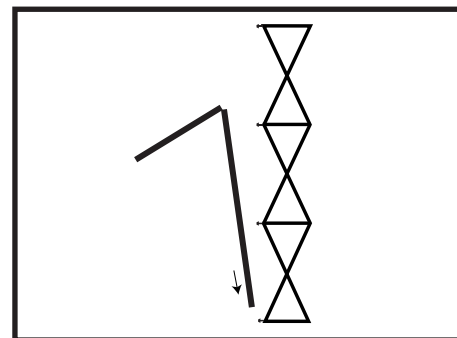

Introduzca la parte inferior de la barra en el borne inferior de la estructura.

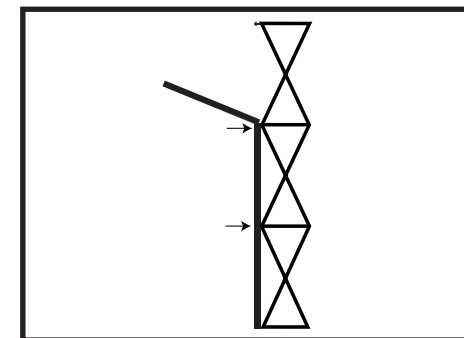

Encaje los dos conectores siguientes en la estructura.

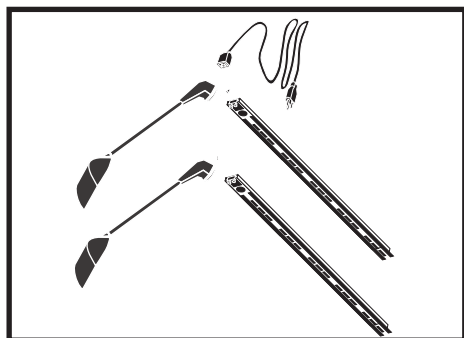

Acople los focos a la parte superior de las barras. Haga pivotar los brazos de los focos para rectificar la posición.

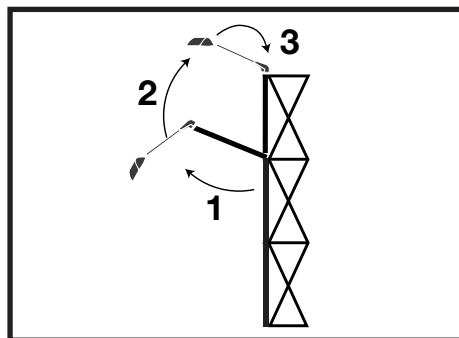

Haga girar la parte superior de la barra e introdúzcala en el borne.

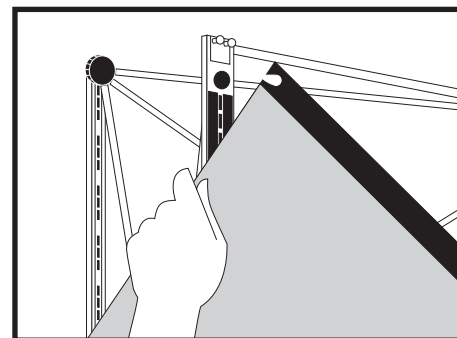

Coloque primero los paneles superiores y los paneles completos. Levántelos hasta los bornes superiores de la estructura. Fije un lado y a continuación el otro. Suéltelos poco a poco hacia abajo para que se adhieran las tiras magnéticas.

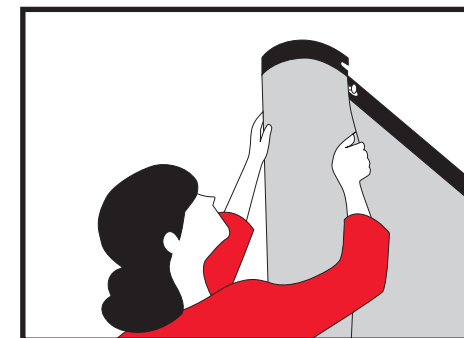

Curve los tapones terminales y levántelos hasta los bornes superiores de ambas caras de la estructura. Para los paneles con bisagras, primero fije un lado y a continuación el otro. Deslice las manos a lo largo del panel para adherir los imanes.

# Congratulazioni!

Come migliaia di proprietari di Nomadic Display in ogni parte del mondo, possedete ora l'espositore portatile/modulare della migliore qualità. Nomadic Instand è stato progettato al fine di offrire il meglio in termini di versatilità. I telai Curvo e Lineare sono perfettamente integrabili per soddisfare ogni necessità espositiva. E Nomadic garantisce che rimarrete soddisfatti al 100%.



## La Garanzia a Vita "Senza Alcuna Domanda"

Ogni telaio Instand è garantito a vita. In caso di mancato funzionamento, per qualsiasi motivo, Nomadic Display eseguirà le riparazioni gratuitamente per l'intera durata del possesso. Assicuratevi di compilare e rinviare immediatamente l'acclusa cartolina di garanzia.

## Prodotto da Nomadic Display

Superiore in termini di design e robustezza, ogni Nomadic Display viene prodotto in uno dei nostri stabilimenti Nomadic negli Stati Uniti e Irlanda. Impieghiamo solo materiali di primissima qualità e siamo orgogliosi di mantenere i più alti standard di lavorazione. Ogni espositore viene recapitato in un imballo che assicuri la massima protezione e un rapido assemblaggio.



## Nomadic tiene al riciclaggio

Tutti i telai in alluminio e le custodie Nomadic sono riciclabili.

Raccomandiamo di provare ad assemblare e rimballare il vostro espositore prima della vostra prima esposizione. È importante seguire ogni fase nell'ordine indicato. Se desiderate ulteriore assistenza o in caso di domande, vi preghiamo di rivolgervi alla Nomadic LifeLine più vicina:

### Irlanda/Europa:

+ 353.1.208.7261

### Nord America:

800.732.9395

### Regno Unito:

07699 734215

## Cura e Mantenimento del vostro Nomadic Display

- Riporre l'espositore in posizione verticale a temperatura ambiente
- Non esporre a estreme temperature (caldo o freddo)
- Non lasciare l'espositore alla diretta luce del sole o nel bagagliaio dell'auto
- Riportare l'espositore a temperatura ambiente prima di maneggiarlo
- Evitare di piegare eccessivamente i pannelli per evitare il formarsi di pieghe permanenti
- Utilizzate il pennello in tessuto (fornito) per rimuovere la polvere dai Pannelli FabriColor

## Installare il vostro espositore

Ricordate –

**Consultate le istruzioni complete relative al vostro prodotto Instand prima dell'assemblaggio. Se desiderate ulteriore assistenza o in caso di domande, vi preghiamo di rivolgervi alla Nomadic LifeLine più vicina.**

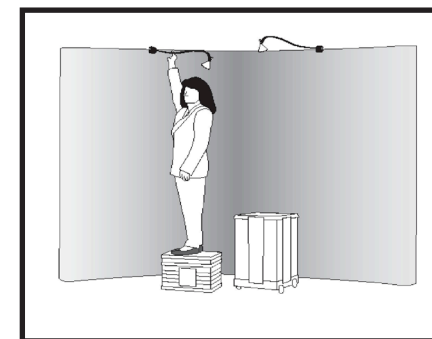
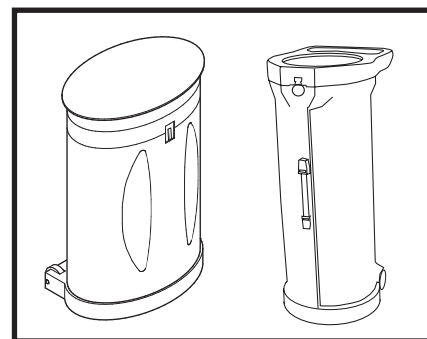
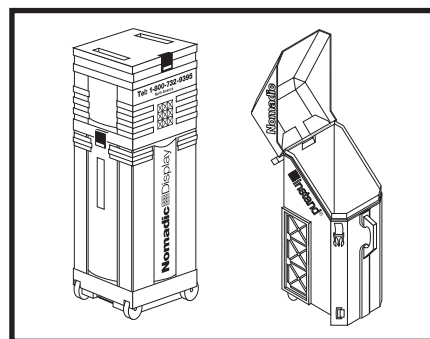

La parte superiore della custodia Rolluxe funge da sgabello incorporato per facilitare l'applicazione dei grafici.

## Installare il vostro espositore



Posizionate il telaio con i perni rossi rivolti verso la parte anteriore.

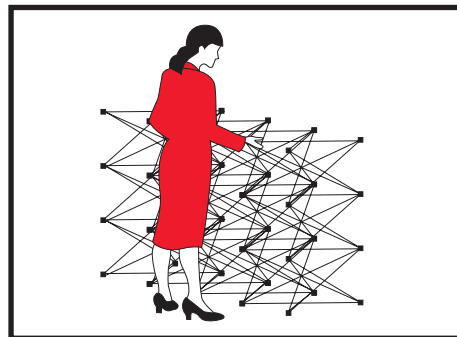

Afferrate le due parti superiori centrali e sollevate il telaio aprendolo ad altezza spalla. Impugnate soltanto la parti centrali del telaio.

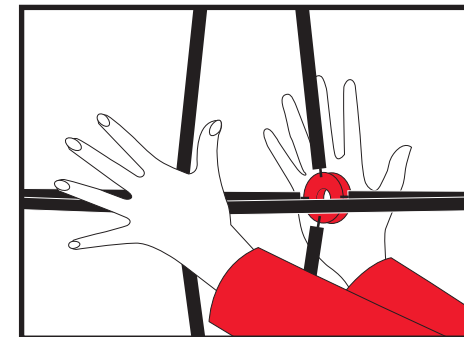

Premete le parti centrali anteriore e posteriore del telaio fino a quando l'Instand non si incastra nella posizione corretta. (Le parti centrali anteriore e posteriore non si toccano)

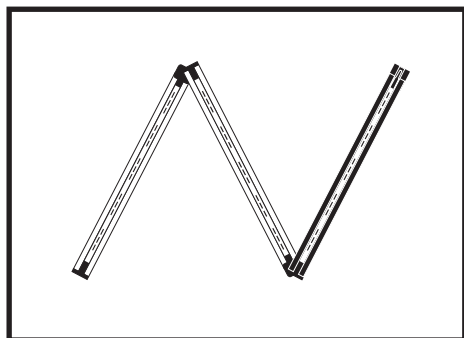

Aprire il montante collegato assicurandosi che i magneti siano rivolti nella stessa direzione ...

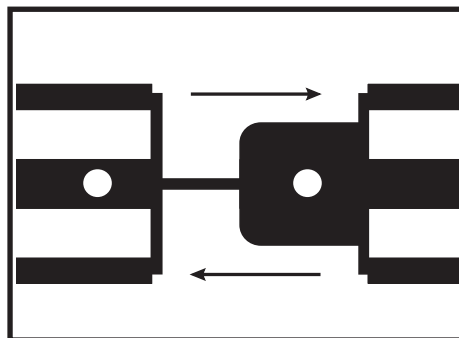

... e collegare le due sezioni alla base come da illustrazione.

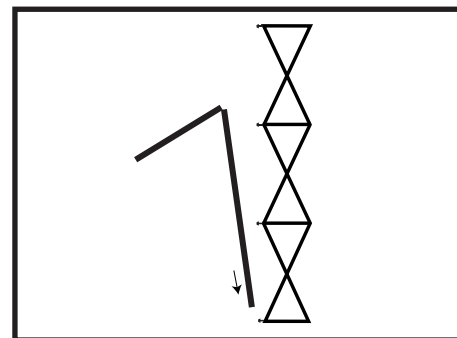

Infilare l'estremità inferiore del sostegno nel perno alla base del telaio.

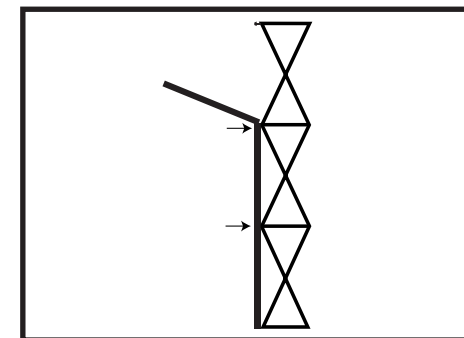

Agganciare i due successivi connettori ai perni nel telaio.

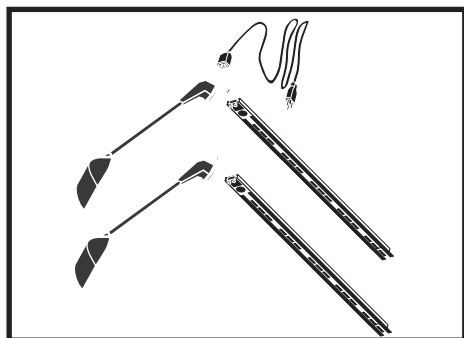

Fissare le luci alla cima dei sostegni. Far ruotare per regolare la posizione. Far scorrere il cavo sul retro dell'espositore.

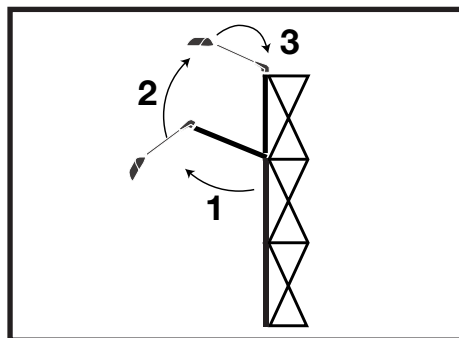

Ruotare la sezione superiore del sostegno verso l'alto e tirare verso il basso sul perno superiore.

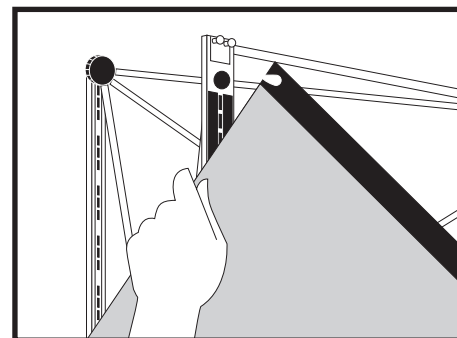

Fissare prima di tutto tutti i pannelli superiori e di formato intero. Agganciare ai perni in cima al telaio. Appendere prima un lato e poi l'altro. Rilasciare gradatamente verso il basso per collegare i magneti.

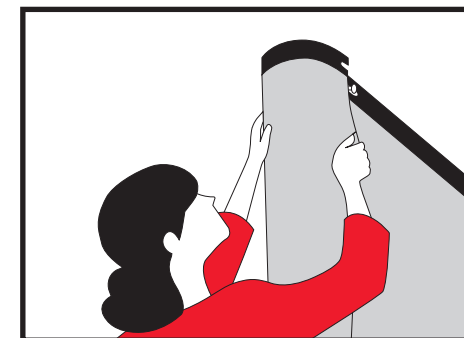

Piegare i rivestimenti terminali e sollevare sui montanti sopra entrambi i lati del telaio. Per i pannelli snodabili incastrate un lato e poi l'altro. Fate scivolare le mani lungo il pannello per collegare i magneti.